

MIX 4x1 SM



[®]
POWER CLICK
HEADPHONE AMPLIFIERS

PERSONAL HEADPHONE MONITOR

MX 4x1 SM

STEREO HEADPHONE MONITOR

Power Click modelo MX 4x1 SM é um completo sistema individual para audição por headphone. Projetado para músicos, o MX 4x1 SM oferece perfeita monitoração de áudio, em shows, ensaios, estudo e lazer.

Descrição do MX 4x1 SM.

O Power Click MX 4x1 S é composto de 2 estágios: um mixer de 4 canais (com volume, graves, agudos e pan) e um módulo de potência (power estéreo) especialmente projetados para uso com headphones.

O mixer:

4 **inputs** (para conectores P10 mono).

Cada **input** é compatível com instrumentos musicais, mesas de som, CD, áudio de mp3, áudio de DVD, áudio de computadores, processadores de áudio, etc.

Cada **input** tem um respectivo **output** que permite passar o som para outros Power Clicks ou outros equipamentos.

Este **output** é do tipo "direct drive", ligação em paralelo, e não sofre interferência dos controles do MX 4x1 SM.

Os 4 canais:

Cada canal possui: controle de volume, controles de graves e agudos, PAN. O controle de volume atua no nível de entrada de áudio, os controles de graves e agudos permitem equalizar o som. O controle de PAN permite direcionar o som do respectivo canal para o lado direito ou esquerdo do headphone.

OBS: Os controles do MX 4x1 SM não interferem no som dos equipamentos coligados.

POWER ESTÉREO:

Um potente e exclusivo amplificador estéreo especialmente projetado para uso com headphones (ou earphones, etc.).

Este amplificador tem circuito eletrônico de alta tecnologia que permite uso de headphones de qualquer impedância e/ou modelo.

Para ajuste de volume nos phones, o Power Click MX 4x1 SM possui um preciso controle, por potenciômetro rotativo, que atua no som já mixado.

Este controle de volume atua igualmente nos dois lados do headphone (right & left).

Também, no setor POWER, temos a conexão para phones, com opção para plugs tipo P2 ou P10, ambos estéreo.

Nunca use plug MONO na conexão dos phones, pois poderá danificar o MX 4x1 SM.

Como ligar o MX 4X1 SM:

O Power Click modelo MX 4x1 SM vem acompanhado de fonte de alimentação (power supply) de alta qualidade, fornecendo energia com precisão de voltagem (estabilizador por chip) e livre de ruídos.

Para evitar danos no MX 4x1 SM use somente a fonte original Power Click modelo PS 01.

Uso em bancada (mesas, etc) ou pedestal comum (tipo microfone).

Para uso em bancadas, MX 4x1 SM possui 4 apoios em sua base. Emborrachados, oferecem aderência e ajudam a absorver trepidações.

Para uso em pedestal de microfone, MX 4x1 SM vem acompanhado de um prático adaptador, de fácil instalação.

Power Click MX 4x1 SM oferece som de alta qualidade, livre de ruídos e interferências.

MIX 4x1 SM

STEREO HEADPHONE MONITOR

PAINEL SUPERIOR

HIGH
Aumenta ou diminui frequências altas.

LOW
Aumenta ou diminui frequências baixas.

VOLUME
Aumenta ou diminui o nível do sinal de input.

PAN
Direciona o som para um lado ou outro do headphone.

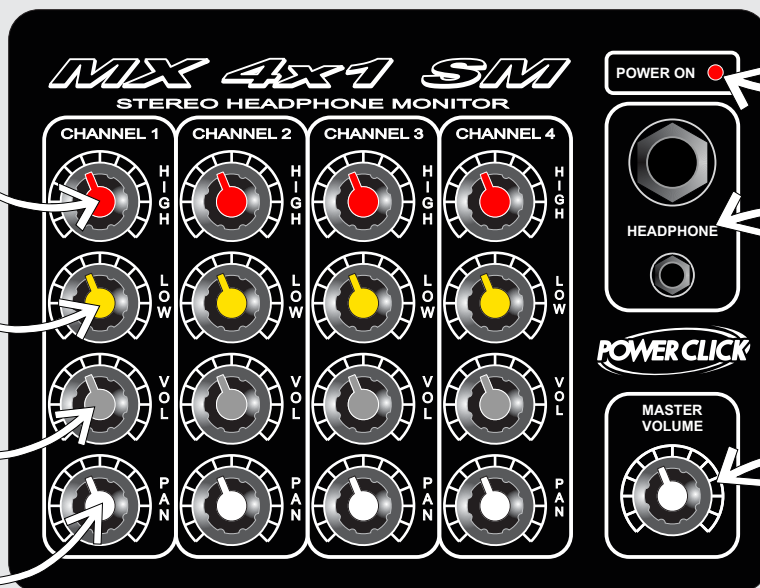

LED PILOTO
Se aceso, indica que o MX 4x1 SM está pronto para uso.

CONECTOR HEADPHONE
Opção para conectores P10 stereo ou P2 stereo.

VOLUME MASTER
Aumenta ou diminui o volume do headphone.

PESO: 320 gramas. ALTURA: 45 mm. LARGURA: 160 mm. COMPRIMENTO: 105 mm.

PAINEL TRASEIRO

POWER
Acionamento por chave e lâmpada (LED) piloto.

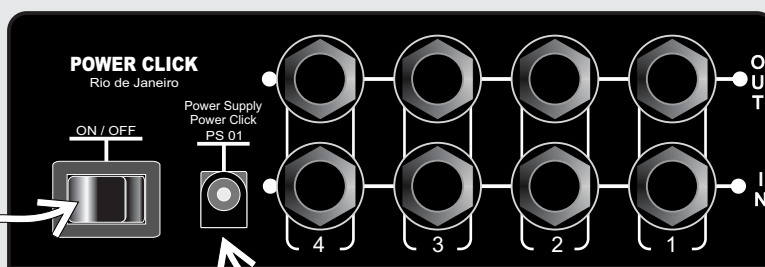

CONECTORES DE INPUT E OUTPUT.
Utilize plug P10 MONO em cada input ou output.

CONECTOR DA FONTE DE ALIMENTAÇÃO
Use somente a fonte de alimentação da Power Click modelo PS 500.

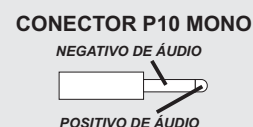

MIX 4x1 SM

PESO: 320 gramas. ALTURA: 45 mm. LARGURA: 160 mm. COMPRIMENTO: 105 mm.

MX 4x1 SM

STEREO HEADPHONE MONITOR ***PARA TECLADISTAS***

**Perfeita audição em estéreo, do teclado e do retorno geral.
Para ensaios, shows, estudo, lazer!**

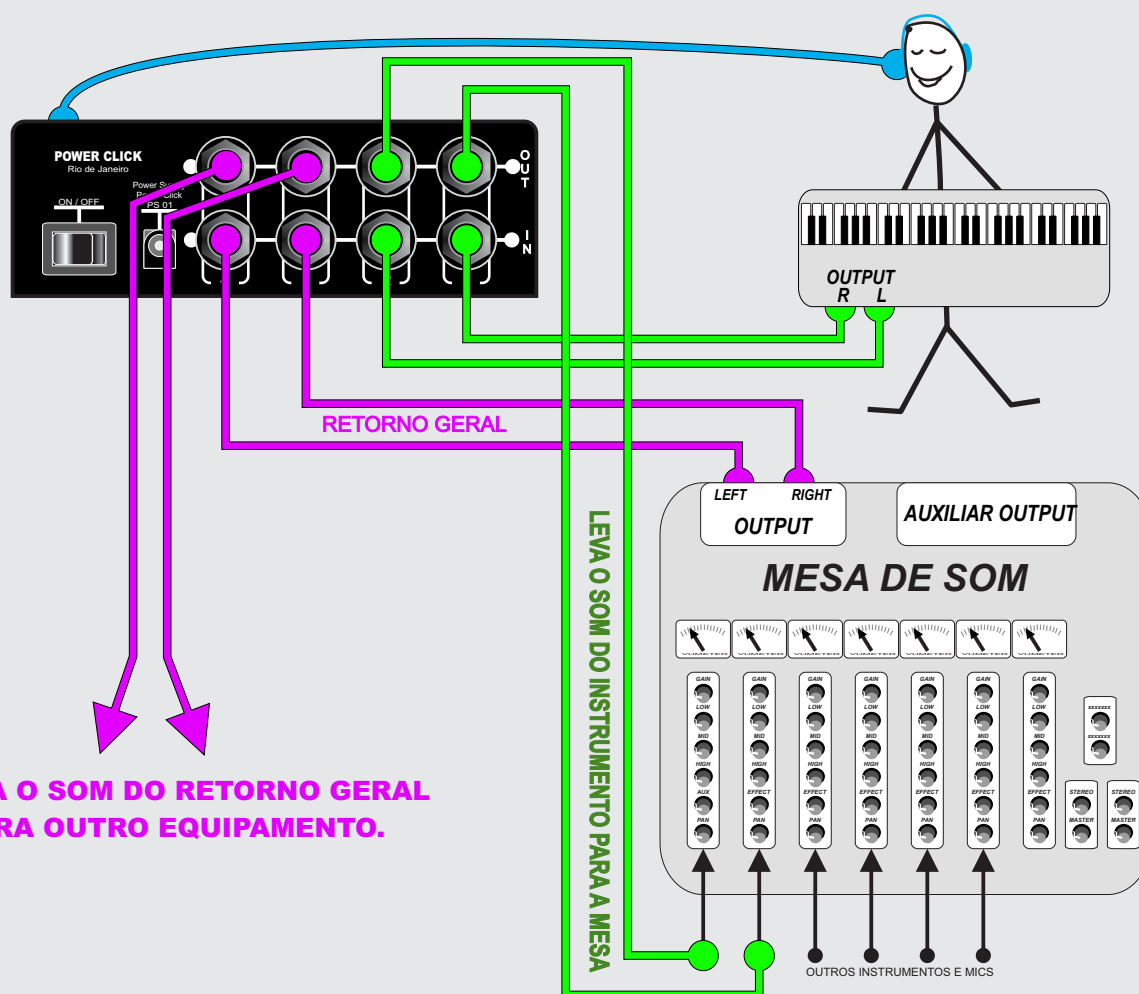

MX 4x1 SM

STEREO HEADPHONE MONITOR

PARA INSTRUMENTISTAS/CANTORES

O MÚSICO TEM CONTROLE DE VOLUME DE SEU INSTRUMENTO, DO SEU MICROFONE E DO RETORNO GERAL. ESTES CONTROLES NÃO INTERFEREM NO SOM DOS OUTROS POWER CLICKS NEM NO EQUIPAMENTO DE PA.

Perfeita audição em estéreo!
Para ensaios, shows, estudo, lazer!

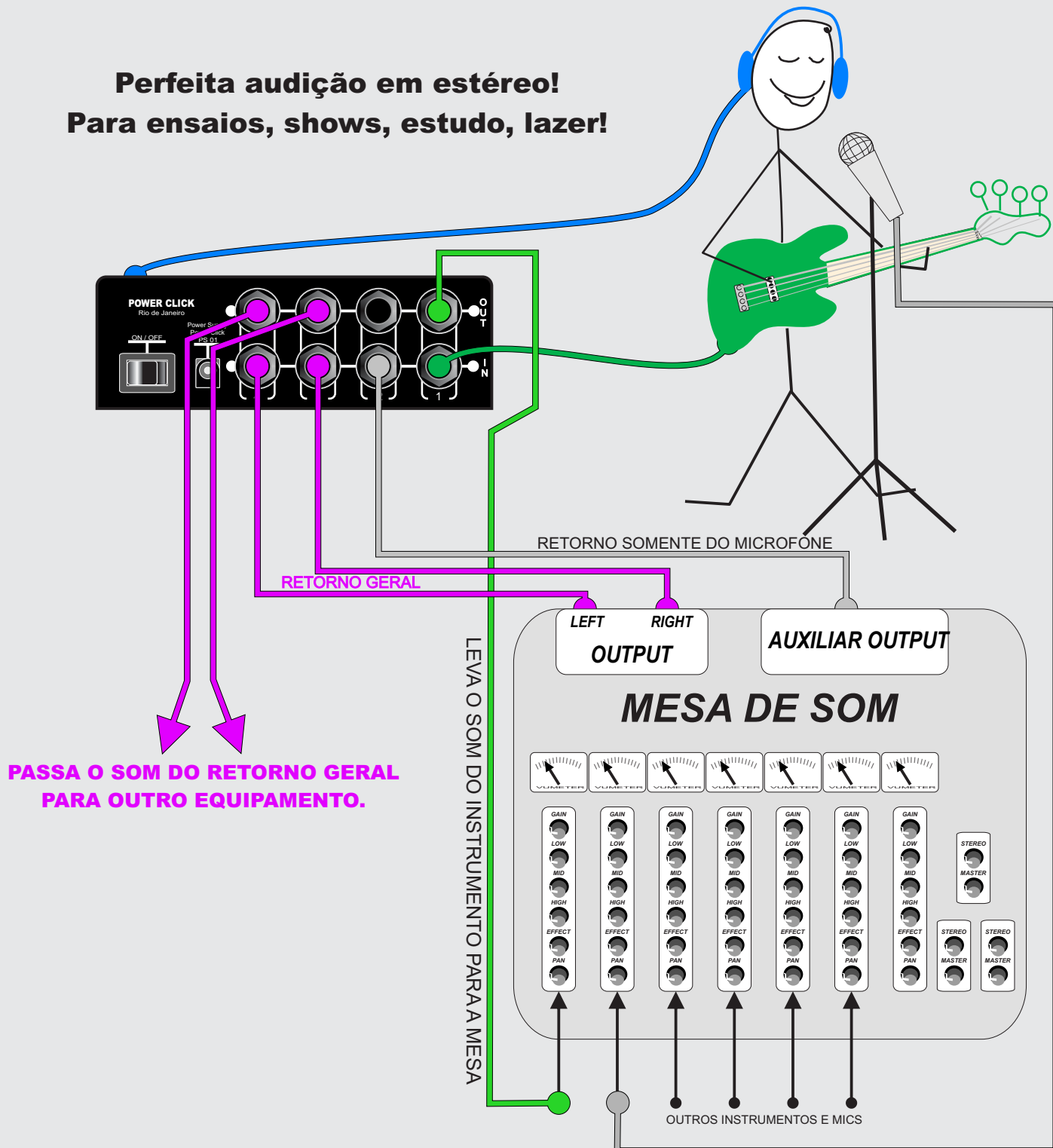

**PASSA O SOM DO RETORNO GERAL
PARA OUTRO EQUIPAMENTO.**

MX 4x1 SM

STEREO HEADPHONE MONITOR

TERMOS DE GARANTIA

§1- A Força Dez Eletrônica oferece, para este produto, uma garantia de 12 meses a partir da data da emissão da nota fiscal de compra.

§2- A Força Dez Eletrônica Ltda garante que este produto, foi devidamente testado e aprovado, estando em perfeitas condições de uso.

§3- Esta garantia só terá validade se forem observados os parágrafos abaixo.

§4- Caso este produto apresente alteração em seu funcionamento normal (**comprovado em testes pela própria Força Dez** e durante a vigência da garantia), o consumidor deverá observar as normas deste certificado.

§5- A Garantia não abrange defeitos oriundos de:

- Má conservação do produto.
- Quedas e impactos.
- Transporte inadequado.
- Uso indevido (Corrente elétrica inadequada, instalações elétricas ineficientes, etc.)
- Calor excessivo.
- Umidade excessiva (chuva, etc.).

§6- O produto deverá ser enviado para a sede da Força Dez (ou oficina indicada pela Força Dez) para reparo nos itens sob garantia, sem ônus para o consumidor.

§7- A garantia só terá validade com a apresentação da Nota Fiscal original de compra.

OBSERVAÇÃO:

É prerrogativa da empresa fazer modificações nos produtos, sem alterar as características de uso.